



CWE100H50...MC Ceownik wzmacniony

4,0 Grubość blachy: 4,0 mm

Informacje

Zastosowanie

Element konstrukcji nośnej- pionowe słupy podporowe konstrukcji wolnostojących

Materiał

Stal S250GD w powłoce Magnelis®

Dodatkowe informacje

Zalety:

- gęsta perforacja umożliwia niwelację nierówności powstałych przy montażu konstrukcji w niejednorodnym gruncie oraz umożliwia montaż konstrukcji z nieznacznie zmienionym kątem nachylenia
- wykonanie z materiału w powłoce Magnelis® o bardzo wysokiej odporności na korozję

Do montażu należy użyć:

- śrub SGKFM10x20

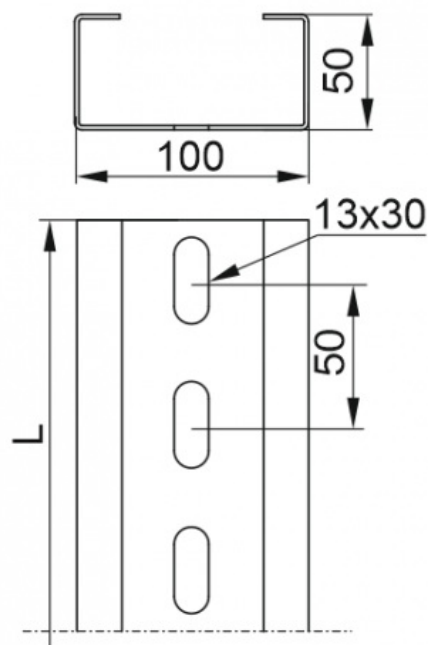
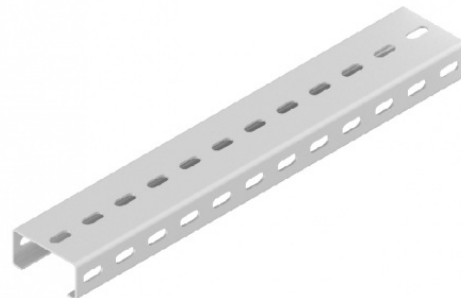

Wersje

Symbol	Numer katalogowy	Długość L (mm)	Ciężar 1 szt. (kg)	Ilość (szt.)
CWE100H50/3,2MC	895132	3 200	13,68	8
CWE100H50/3,6MC	855136	3 600	15,40	8

Przykłady

